

B FUSSAUSFÜHRUNG

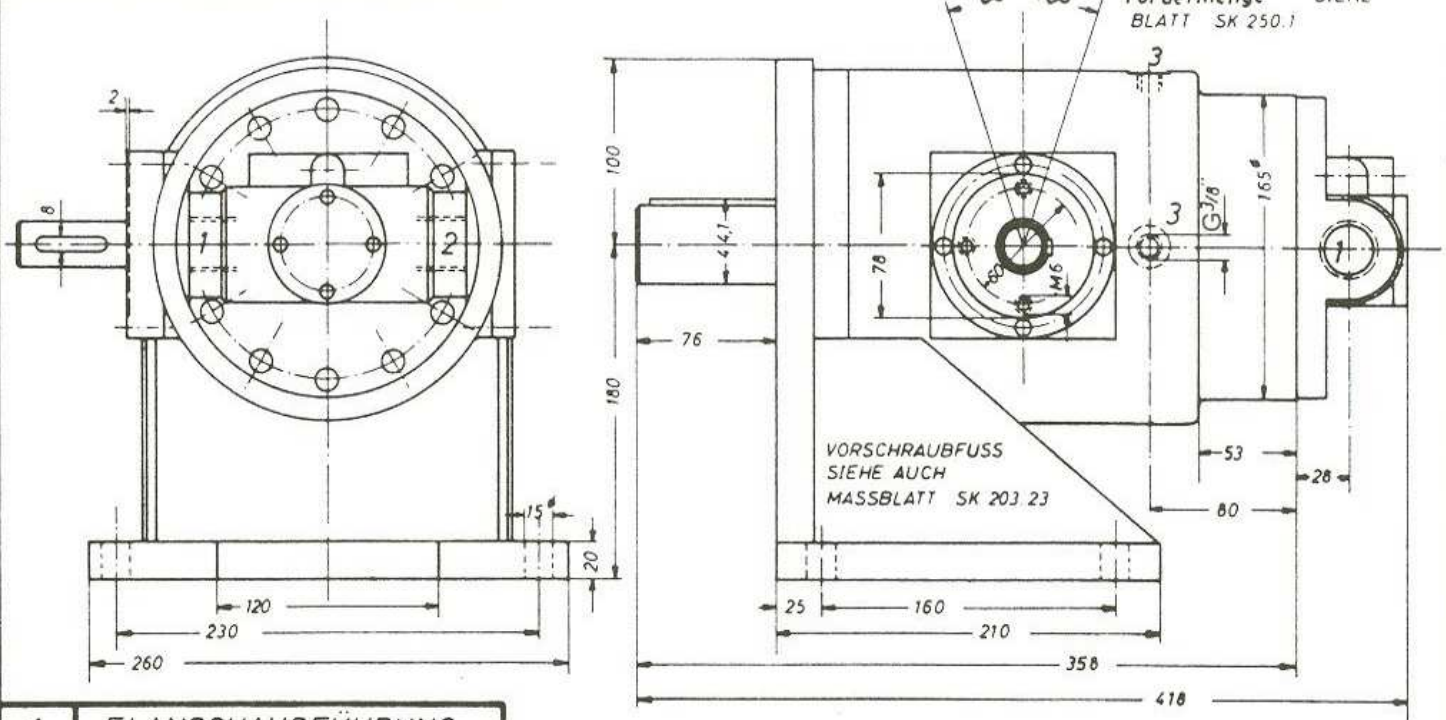

A FLANSCHAUSFÜHRUNG

Ansicht A-B

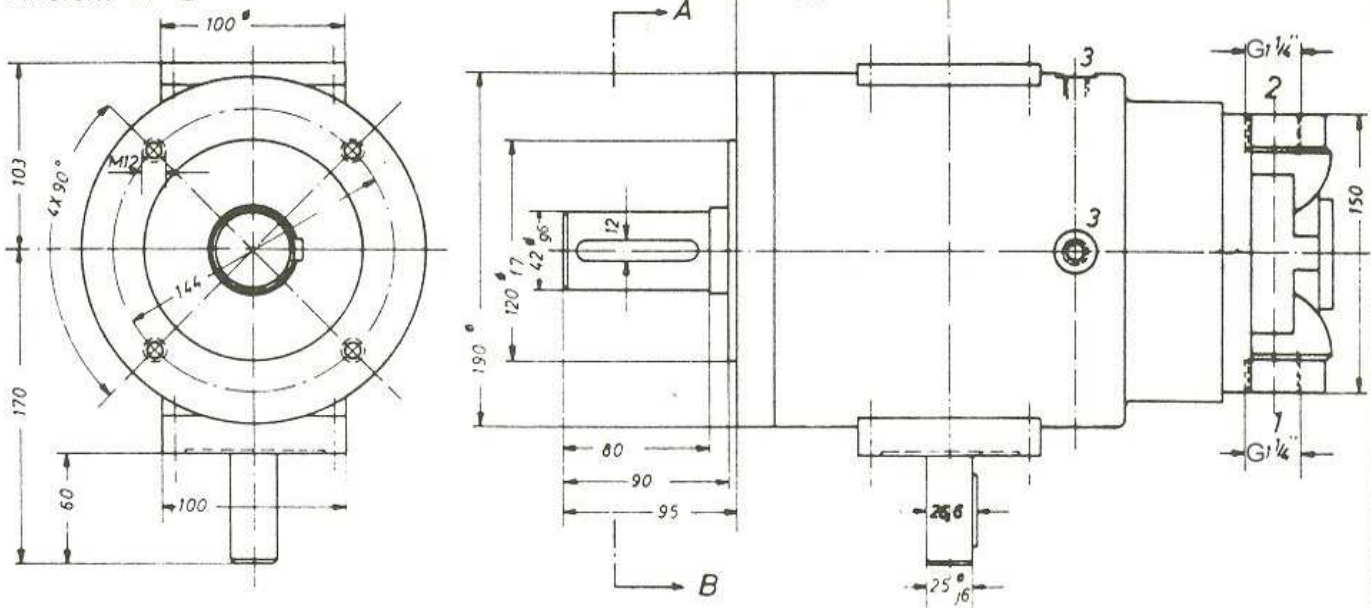

Antriebsdrehrichtung beliebig

bei Antriebsdrehrichtung Linkslauf auf die Welle gesehen und Ausschwenkung +α ist bei 1 der Druckanschluß und bei 2 der Sauganschluß

Lecköl bei 3 immer drucklos abführen

EPR185	185	l/min	85	bar	nur vorgefüllt mit 10bar	siehe Maßblatt SK 207	
EPR145	145	l/min	100	bar	nur vorgefüllt mit 10bar		
EPR120	120	l/min	100	bar	nur vorgefüllt mit 10bar		
TYPE	FÖRDERMENG E BEI 1450 $\frac{1}{min}$		maximaler Förderdruck		mögliche Betriebsarten		Regelungsarten

HYDRO - REGELPUMPEN BIS 26 KW SK 250



MASCHINENWERKE FRANKFURT