

Betriebsanleitung für Axialkolben-Hydromotoren beachten

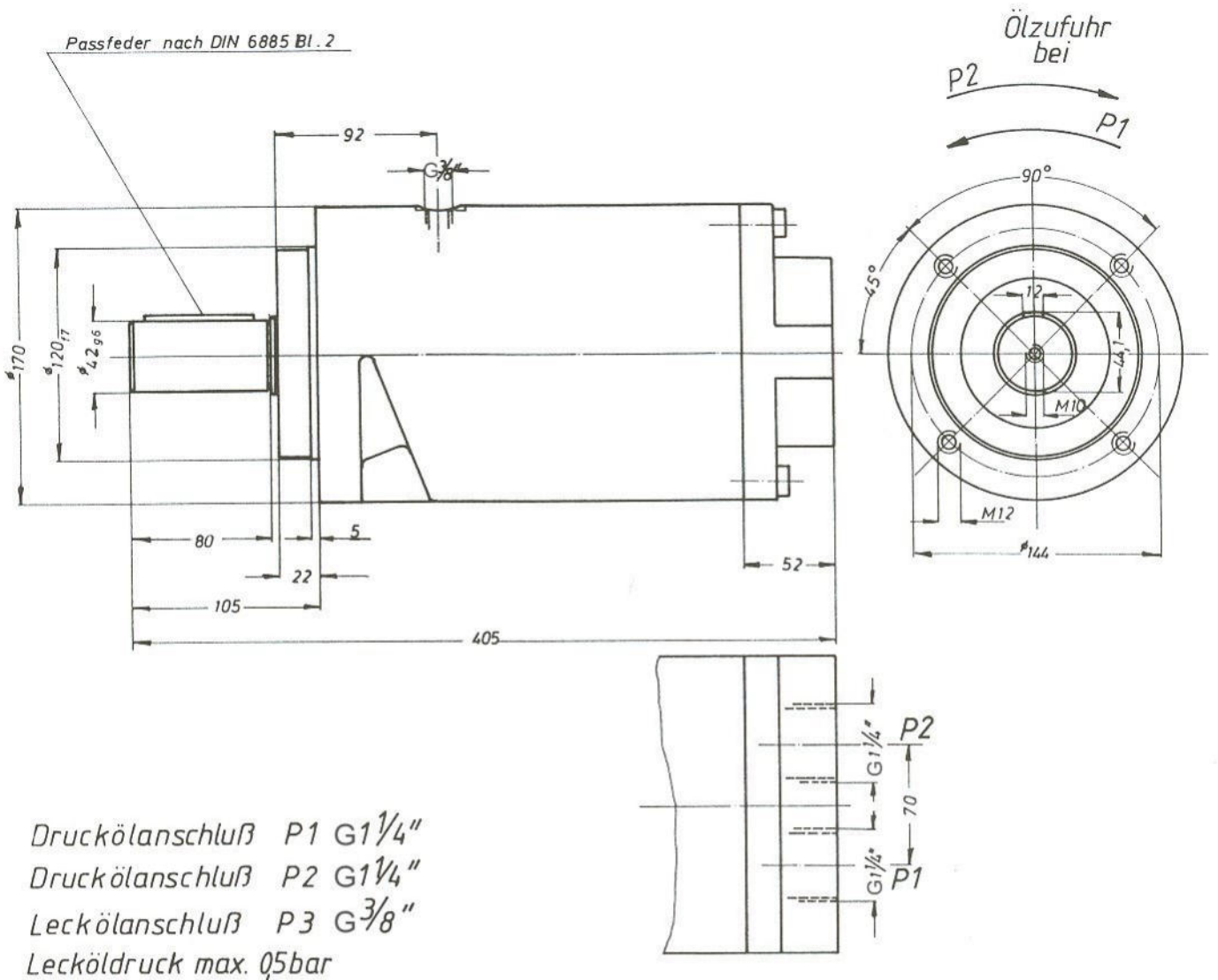

Vorschraubflansch und  
Vorschraubfuß nach Blatt 2011.2

Motor 28 kg

HM 200	200	3,12	1000	140	180	5
Motortype	$q$ [cm <sup>3</sup> /U]	$M$ [Nm/bar]	$n_{max}$ [min <sup>-1</sup> ]	$P1_{max}$ $P2_{max}$	$\Sigma P1$ $P2$	$P1_{min}$ $P2_{min}$
Alle Drücke (P) in bar						

**AXIALKOLBEN-MOTOR**

**SK2011.1**



**MW Hydraulik GmbH**

Tel.: 0 61 88 / 8 12 91 Lange Hecke 7  
info@mw-hydraulik.de 63796 Kahl am Main