

# A FLANSCHAUSFÜHRUNG

Zentrierung nach DIN 332 Blatt 2

Paßfeder nach DIN 6885 Blatt 1

LECKÖL DRUCKLOS ABFÜHREN

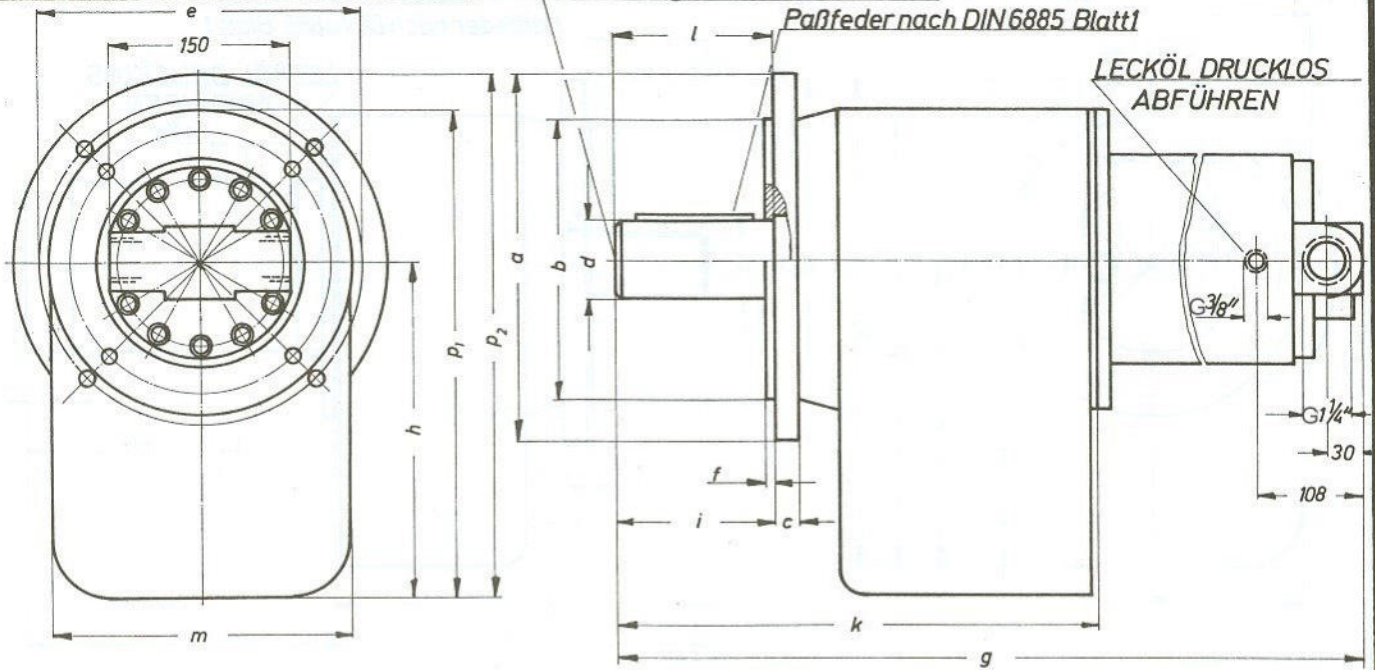

72	HM17-HM20	350	250 <sub>j6</sub>	24	75 <sub>m6</sub>	300	5	895	275	140	589	140	400	442	442	18
62	HM17-HM20	300	230 <sub>j6</sub>	24	65 <sub>m6</sub>	265	4	837	245	130	531	130	330	395	395	14
Getriebe	Motoren	a	b	c	d	e	f	g	h	i	k	l	m	p <sub>1</sub>	p <sub>2</sub>	s

Untersetzungen und Drehmomente  
siehe Blatt SK3.2

Gewicht ca.

Typ 72+Motor=275 kg  
Typ 62+Motor=215 kg

Bestellbeispiel: HM18-16,2/60  
Hydromotor Getriebe

# B FUSSAUSFÜHRUNG

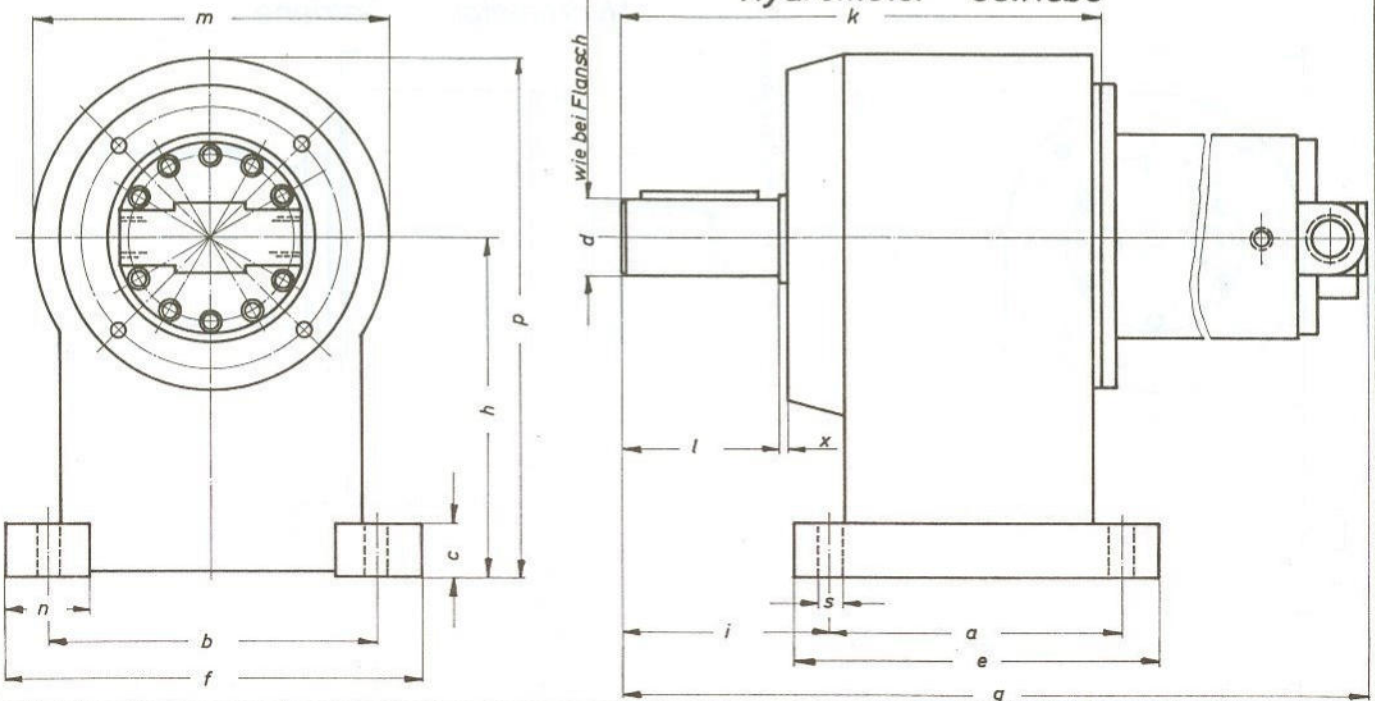

72	HM17-HM20	330	325	55	385	400	830	280	179	524	140	400	70	447	26	6
62	HM17-HM20	295	260	45	345	330	793	250	164	487	130	330	70	400	22	6
Getriebe	Motoren	a	b	c	e	f	g	h	i	k	l	m	n	p	s	x

# HYDRO - GETRIEBEMOTOREN

# SK201.3.2



## MW Hydraulik GmbH

Tel.: 0 61 88 / 8 12 91 Lange Hecke 7  
info@mw-hydraulik.de 63796 Kahl am Main